

Handleiding + Installatie-instructie _____ **NL**

Manual + Installation instruction _____ **GB**

Manuel + Instruction d'installation _____ **F**

Anleitung + Montageanleitung _____ **D**

Manuale + Istruzione di montaggio _____ **I**



Pharos Lumos Spot Olympia

Harrie Leenders



INHOUD

Onderdelen van de buitenhaarden	2
Maatschetsen	4
Handleiding	8

CONTENT

Parts of the outdoor stoves	2
Dimensioned sketches	4
Manual	9

SOMMAIRE

Pièces des poêles extérieurs	2
Croquis et côtes	4
Manuel d'instructions	10

INHALT

Teile der Außenöfen	2
Maßskizzen	4
Anleitung	11

INDICE

Parti delle stufe da esterno	2
Abbozzi con quote	4
Manuale di istruzioni	12



ONDERDELEN VAN DE BUITENHAARDEN

PARTS OF THE OUTDOOR STOVES

PIÈCES DES POÊLES EXTÉRIEURS

TEILE DER AUSSENÖFEN

PARTI DELLE STUFE DA ESTERNO

Pharos

- | | |
|---|---|
| 1 Afvoerpijp
Smoke outlet
Conduit de fumée
Rauchabzugkanal
Uscita fumi | 3 Binnenmantel staal
Interior jacket steel
Manteau intérieur acier
Innenmantel Stahl
Rivestimento interno acciaio |
| 2 Buitenmantel aluminium
Exterior jacket aluminium
Manteau extérieur aluminium
Außenmantel aluminium
Rivestimento esterno alluminio | 4 Voet + wielen
Base + wheels
Pied + roulettes
Fuß + Räder
Basamento + ruote |

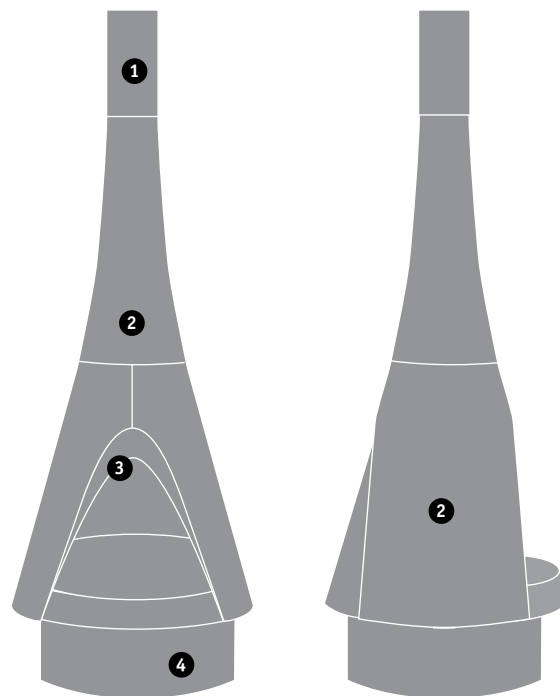

Olympia

- | |
|---|
| 1 Vuurschaal
Fire bowl
Foyer métallique en fonte
Feuerschale
Braciere |
| 2 Voet
Base
Pied en fonte
Fuß
Basamento |
| 3 Kunststof voetjes
Plastic feet
Pieds en plastique
Kunststofffüßchen
Piedini di plastica |

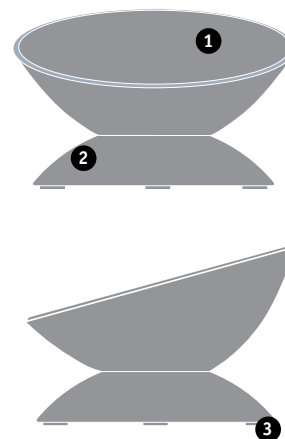

Lumos

- | | |
|--|--|
| 1 Deksel
Lid
Couvercle
Deckel
Coperchio | 4 Vuurschaal
Fire bowl
Foyer métallique
Feuerschale
Braciere |
| 2 Afvoerpijp
Smoke outlet
Conduit de fumée
Rauchabzugkanal
Uscita fumi | 5 Voet
Base
Pied
Fuß
Basamento |
| 3 Buitenmantel aluminium
Exterior jacket aluminium
Manteau extérieur aluminium
Außenmantel aluminium
Rivestimento esterno
alluminio | 6 Kunststof voetjes
Plastic feet
Pieds en plastique
Kunststoffüßchen
Piedini di plastica |

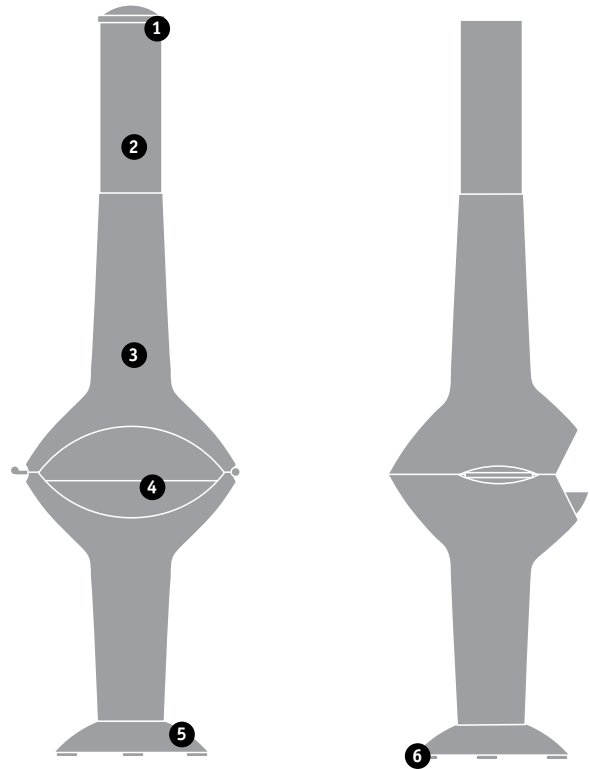

Spot

- | | |
|---|--|
| 1 Afvoerpijp
Smoke outlet
Conduit de fumée
Rauchabzugkanal
Uscita fumi | 4 Houtopslag
Wood store
Stockage de bois
Holzlager
Scorta di legna |
| 2 Buitenmantel
Exterior jacket
Manteau extérieur
Außenmantel
Rivestimento esterno | 5 Dienblad (optioneel)
Tray (optional)
Plateau (en option)
Servierbrett (optional)
Vassoio (opzionale) |
| 3 Vuuropening
Fire opening
Foyer
Feueröffnung
Apertura del fuoco | 6 Stelvoetjes
Adjusting feet
Pieds réglables
Stellfüßchen
Piedini regolabili |

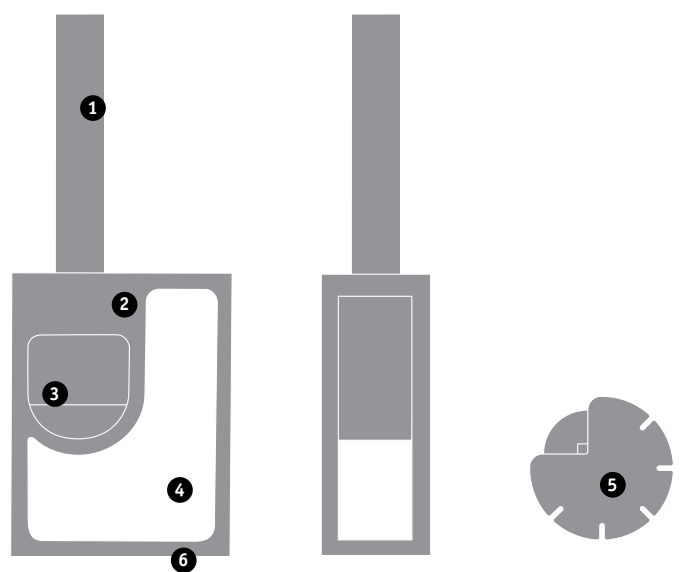

MAATSCHETSEN IN MM

CONNECTION SIZES IN MM

DIMENSIONS EN MM

ANSCHLUSSMASSE HOLZ IN MM

MISURE PER L'ALLACCIAMENTO IN MM

PHAROS

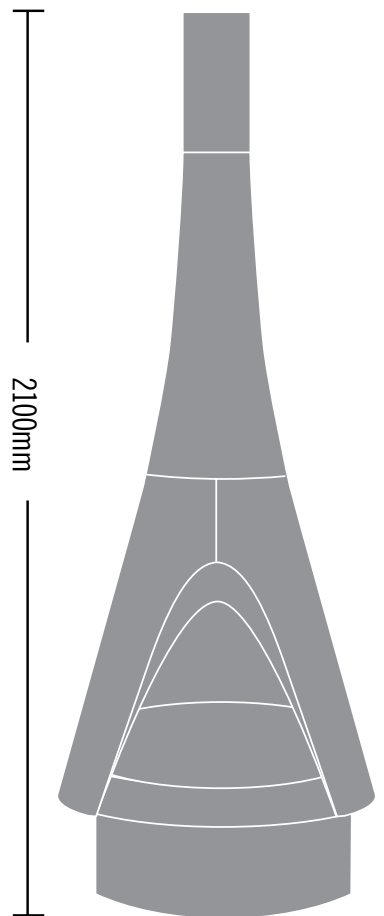
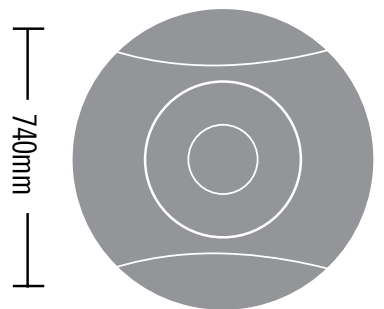

740mm

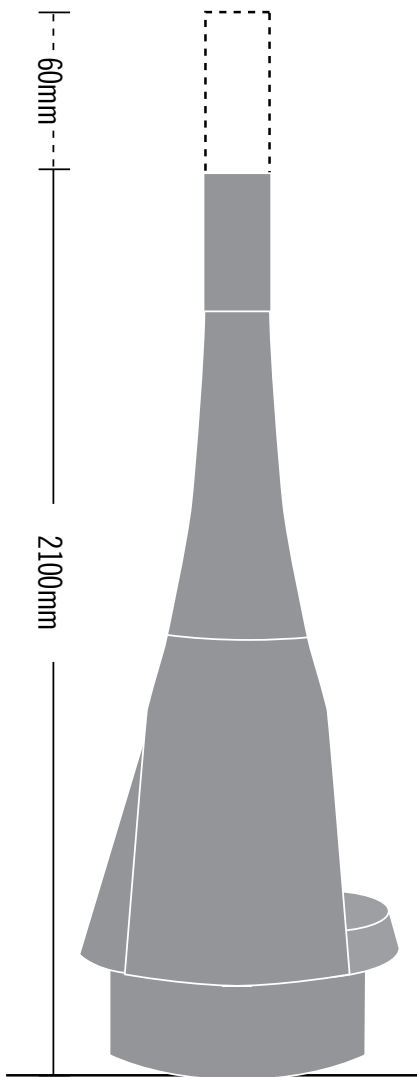

740mm

MAATSCHETSEN IN MM

CONNECTION SIZES IN MM

DIMENSIONS EN MM

ANSCHLUSSMASSE HOLZ IN MM

MISURE PER L'ALLACCIAMENTO IN MM

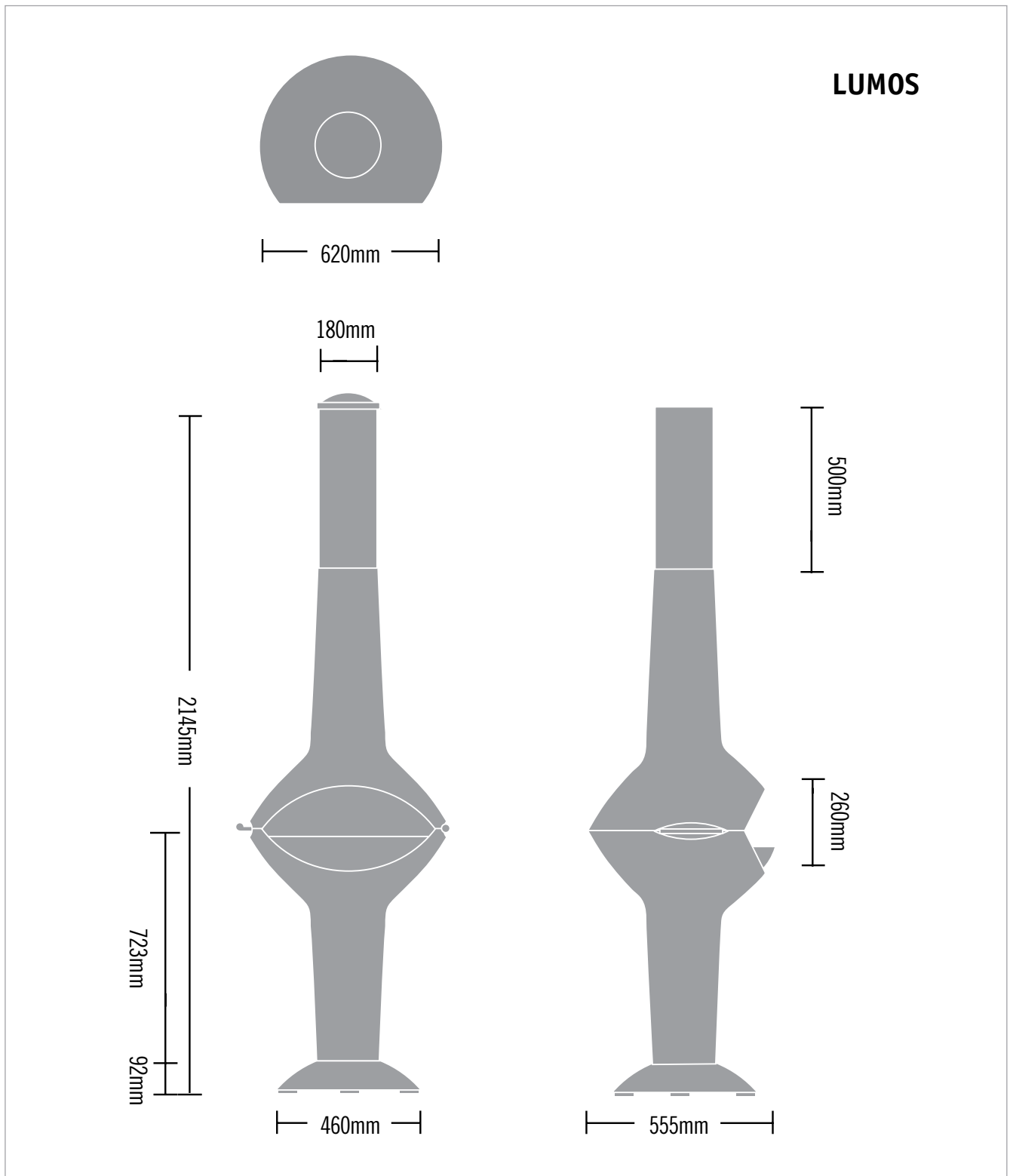

MAATSCHETSEN IN MM

CONNECTION SIZES IN MM

DIMENSIONS EN MM

ANSCHLUSSMASSE HOLZ IN MM

MISURE PER L'ALLACCIAMENTO IN MM

SPOT

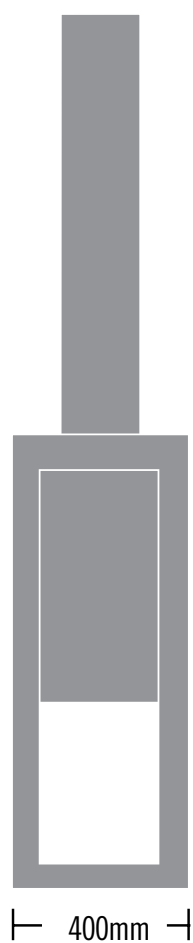
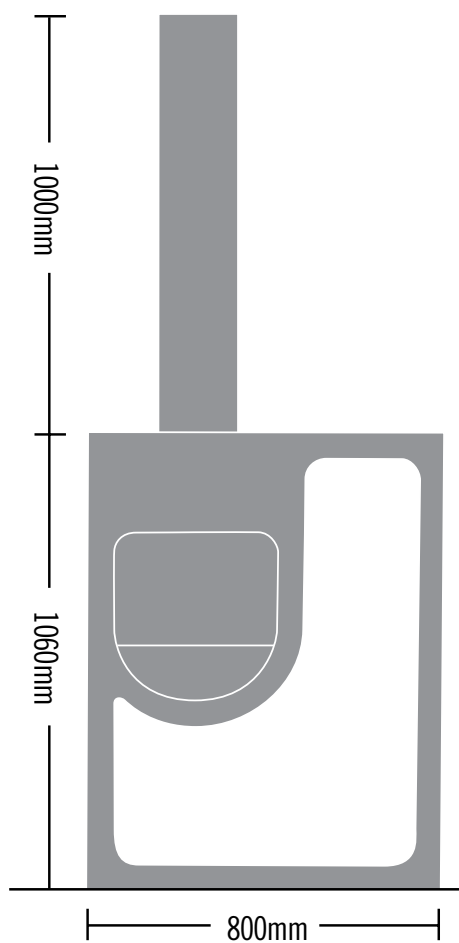
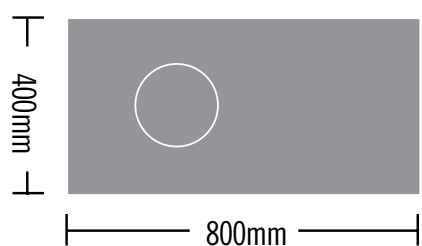

MAATSCHETSEN IN MM

CONNECTION SIZES IN MM

DIMENSIONS EN MM

ANSCHLUSSMASSE HOLZ IN MM

MISURE PER L'ALLACCIAMENTO IN MM

OLYMPIA

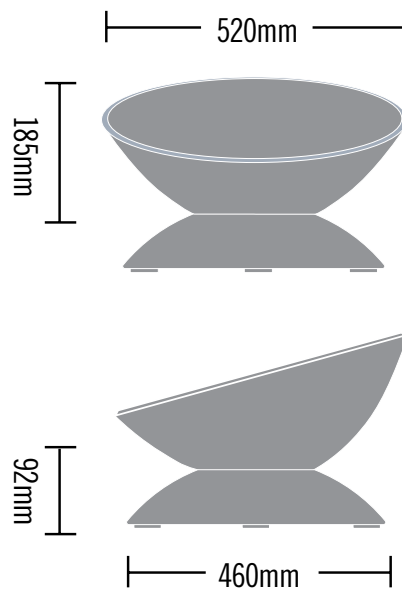

Wij feliciteren u met de aanschaf van uw buitenhaard. Met deze handleiding willen wij u informeren over een juist gebruik en de kunst van goed stoken. Uw haard zal zich op elke andere plek anders gedragen, simpelweg omdat de omstandigheden anders zijn. Het weer en de kwaliteit van het hout bepalen voor een groot deel het stookgedrag van uw buitenhaard.

ENKELE TIPS

- Plaats de buitenhaard op een stevige ondergrond.
- Zorg ervoor dat er niets in de directe omgeving van de haard staat of ligt wat niet bestand is tegen vuur of hitte.
- Stook droog en schoon hout. Dat geldt dus ook voor het aanmaakpapier en karton.
- Stook altijd op een bed van as. Dit is een isolatie-laag voor het vuur en een goed bed voor de brandstof.
- Verwijder het teveel aan as met een schepje. As nooit met een stofzuiger verwijderen omdat vuur nog dagenlang kan nagloeien.

STOOKINSTRUCTIE

1. Om de weersbestendigheid van uw buitenhaard te vergroten, is het raadzaam de haard te stoken zodra deze voor de eerste keer buiten wordt geplaatst.
2. Maak de haard aan met papier, karton of aanmaakblokjes en flink wat aanmaakhout. Stapel luchting zodat de vlam de kans krijgt. Stook de haard een tijdje door zodat u een goede trek krijgt en een goed ondervuur voor dikker hout (zie houtdikte).
3. Als de haard een tijdje goed brandt, bijvullen met wat massievere blokken hout. Stapel luchtig. De hoeveelheid is afhankelijk van de warmtebehoefte.

DE KRACHT VAN VUUR

Eigenlijk is er maar weinig bestand tegen een echt heet vuur. Ook uw haard kan door oververhitting beschadigen. Om dat te voorkomen mag in uw haard niet meer dan 4 kg droog hout tegelijk worden verbrand. 4 kg is ongeveer gelijk aan 4 massieve houtblokken, bij voorkeur maximaal 15% vocht. De constructie en gebruikte materialen zijn zo gekozen om een verantwoord vuur te kunnen beheersen en weerstaan. Stook dus met beleid.

ONDERHOUD

Het weer heeft altijd invloed op uw buitenhaard. Na verloop van tijd kan lichte roestvorming verschijnen op de stalen delen. Dit is normaal. In gebieden aan zee uiten weersinvloeden zich sneller.

1. U kunt de haard schoonmaken door deze met een niet vezelige doek en een schraap sopje te reinigen. Lichte beschadigingen kunnen worden bijgewerkt met een schuurdoekje en speciale hittebestendige-kachellak. Vraag advies aan uw leverancier.
2. Het is verstandig de bewegende delen jaarlijks voor het nieuwe stookseizoen in te vetten. Vraag advies aan uw leverancier.

DE GOEDE WARMTE VAN HOUT

U heeft een houthaard gekocht. Hout als brandstof is in veel opzichten een ideale keus. Maar wat is hout eigenlijk? Onder invloed van zonlicht bouwt een boom houtcellen op uit CO₂ (kooldioxide), water en energie. In zijn groeiproces onttrekt de boom CO₂ aan de lucht en staat in ruil daarvoor zuurstof af. Daarom is een wandeling door het bos zo gezond. Ook wat het milieu betreft is hout als brandstof ideaal. Als we het ongemoeid laten rotten, komt er evenveel CO₂ vrij als wanneer we het verbranden. In milieutermen zeggen we dan dat hout 'CO₂-neutraal' is.

Alleen droog hout is haardhout.

Niet alle hout is haardhout. U stookt goed met hout dat minstens anderhalf jaar 'winddroog' heeft gelegen. Dat wil zeggen: liefst gekloofd hout, onder een afdakje, dat beschermd tegen de regen zijn vocht langzaam kan laten verdampen. Droog hout sist niet in het vuur en rookt minder.

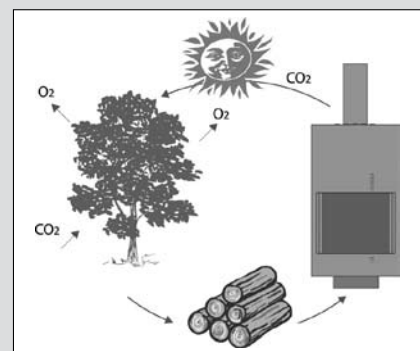

HOUTDIKTE



1. aanmaakhout (± 2x2x30cm)



2. dikker hout (± 4x4x30cm)



3. massief houtblok (± 7x7x30cm)

We congratulate you on the purchase of your outdoor stove. This manual will inform you about the best way of using the stove and the art of keeping a perfect fire. Your stove will behave differently according to the place where it is installed, simply because the conditions are different. The weather and the quality of the wood largely determine your outdoor stove's burning behaviour.

A FEW TIPS

- Place the outdoor stove on a solid ground.
- Ensure there are no objects or materials that are not fire or heat-resistant in the immediate vicinity of the stove.
- Use dry and clean wood. This obviously also applies to the paper and cardboard used for lighting the stove.
- Always keep a fire on a bed of ashes. This is an insulating layer for the fire and also an excellent bed for the fuel.
- Remove the surplus of ashes with a scoop. Never use a vacuum cleaner because a fire may still glow after extinction for days.

HOW TO USE THE OUTDOOR STOVES

1. In order to increase the weather resistance of your outdoor stove, it is advisable to use the stove as soon as it is placed outside for the first time.
2. Light the stove with paper, cardboard or firelighters and a fair amount of kindling wood. Stack lightly so that the flame can easily take hold. Maintain a good fire for a while so as to ensure a good draught and a proper base for thicker wood (see log thickness).
3. When the fire has been burning properly for a while, add some logs that are more solid. Stack lightly. The amount depends on the heat needed.

THE POWER OF FIRE

As a matter of fact just a few things withstand a real hot fire. Your stove can also be damaged by overheating. Just to prevent this take account of not burning more than 4 kilograms of wood at the same time. 4 kg equals about 4 solid logs; ideally, the moisture content of firewood should not be more than 15%. The construction and the used materials from the stove are suchlike chosen to control and resist a fire in a considered way. So heat with consideration.

MAINTENANCE

The weather always has influence on your outdoor stove. After some time, some light rust may form on the steel parts. This is quite normal. In coastal areas the effect of weather influences will be sooner noticeable.

1. You can clean the stove using a non-fibrous cloth and lean soapsuds. Slightly damaged spots can be touched up using an abrasive cloth and special heat-resistant stove paint. Ask your supplier for advice.
2. It is advisable to grease the moving parts each year before the new heating season. Ask your supplier for advice.

THE FINE HEAT FROM WOOD

You have purchased a wood stove. In many respects, wood used as fuel is an ideal choice. But what exactly is wood? Under the influence of sunlight, a tree builds up wood cells from CO₂ (carbon dioxide), water and minerals. So, in fact, wood is stored solar energy. In its growth process, the tree takes CO₂ from the air and gives off oxygen in return. Also in terms of the environment, wood is an ideal fuel. When it is left to rot, the same amount of CO₂ is released as when it is burned. In environmental terms, we then say that wood is 'CO₂-neutral'.

Only dry wood is stove wood

Not all wood qualifies as stove wood. Good burning is obtained by using wood that has been seasoned for at least eighteen months. That is to say: preferably chopped wood that, stored under a shelter and protected from the rain, can slowly let its moisture evaporate. Dry wood does not sizzle in the fire and does not soot the glass.

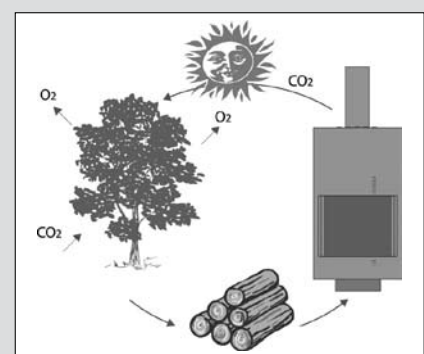

PREFERRED WOOD THICKNESSES



1. kindling wood (± 2x2x30cm)



2. thicker wood (± 4x4x30cm)



3. solid log (± 7x7x30cm)

Nous vous félicitons de l'achat de votre poêle extérieur. Par l'intermédiaire de ce manuel, nous voulons vous informer de la meilleure façon d'utiliser ce poêle et de l'art de faire un bon feu. Votre poêle se comportera différemment en fonction de l'endroit où il se trouve, tout simplement parce que les circonstances peuvent être différentes. Les conditions climatiques et la qualité du bois déterminent en grande partie le comportement de votre poêle extérieur.

QUELQUES BON CONSEILS

- Placez le poêle extérieur sur un support stable.
- Veillez à ce qu'il n'y ait pas d'objets qui ne sont pas résistants au feu ou à la chaleur à proximité du poêle.
- Utilisez du bois sec et propre. Il va de soi qu'il en est de même pour le papier et le carton pour allumer le poêle.
- Faites toujours un feu sur un lit de cendres. Ce lit est une couche isolante pour le feu et représente une excellente base pour le combustible.
- Retirez le surplus de cendres avec une petite pelle. Ne jamais utiliser un aspirateur, parce que les cendres peuvent rester incandescentes pendant plusieurs jours encore.

COMMENT FAIRE UN BON FEU

1. Afin d'améliorer la résistance de votre poêle extérieur aux intempéries, il est conseillé de faire un feu dès que le poêle est placé à l'extérieur pour la première fois.
2. Préparez le feu avec du papier, du carton ou des allume-feu et une bonne quantité de petit bois. Empilez de façon à laisser suffisamment d'air entre le petit bois pour qu'il puisse prendre feu de façon optimale. Bien alimenter le feu pour améliorer le tirage et créer des braises propices à la combustion des bûches (voir épaisseur du bois).
3. Quand le poêle brûle bien pendant quelque temps, ajoutez quelques bûches un peu plus massives. Empilez de façon à laisser suffisamment d'air entre les bûches. La quantité dépend du besoin en chaleur.

LA FORCE DU FEU

En fin de compte, il n'y a que très peu de choses qui résistent au feu. Votre poêle-cheminée peut également s'endommager à cause d'un excès de chaleur. Afin d'éviter l'excès de chaleur vous ne devez pas dépasser les 4 kg de bois sec à la fois dans la chambre de combustion. Un poids de 4 kg est à peu près égal à 4 bûches massives; de préférence, la teneur en humidité du bois est de 15% au maximum. La conception, la construction et les matériaux utilisés sont sélectionnés avec une telle rigueur qu'ils maîtrisent et résistent à une combustion de bois sec dite "responsable". Faites donc votre feu avec attention.

ENTRETIEN

Les conditions atmosphériques ont toujours une influence sur votre poêle extérieur. Après un certain temps, il peut se présenter une légère formation de rouille sur les parties en acier. C'est normal. Dans les zones côtières les influences atmosphériques se manifestent plus rapidement.

1. Vous pouvez nettoyer le poêle avec un chiffon non pelucheux et un petit bol d'eau légèrement savonneuse. Vous pouvez traiter de légères détériorations en utilisant un petit chiffon à récurer et la peinture spéciale pour poêles résistante à la chaleur. Demandez conseil à votre revendeur.
2. Il est conseillé de graisser les parties mobiles chaque année avant le début de la saison froide. Demandez conseil à votre revendeur.

LA BONNE ET JUSTE CHALEUR DU BOIS

Vous venez d'acquérir un poêle-cheminée à bois à système fermé. Le bois est en tant que combustible souvent un choix idéal. Mais qu'est donc le bois ? Sous l'influence des rayons du soleil l'arbre accumule des cellules composées de CO₂ (dioxyde de carbone), mais aussi d'eau et d'énergie. En fait, le bois est en définitive un stock d'énergie solaire. Durant sa croissance, l'arbre recueille le CO₂ dans l'atmosphère et restitue de l'oxygène en échange. Pour cette raison, une promenade en forêt est tellement régénératrice. Du point de vue écologique, le bois représente un combustible tout aussi idéal pour la préservation de notre environnement. Si nous laissons pourrir le bois en forêt, celui-ci libérera autant de CO₂ qu'en cas de combustion. En écologie, on dit alors que le bois est "CO₂ neutre".

Seul le bois sec convient aux poêles à bois.

Toutes les essences de bois ne conviennent cependant pas. Privilégiez le bois qui a été stocké pendant au moins un an et demi dans un endroit bien exposé au vent. En pratique, optez pour du bois fendu stocké dans un abri où il est protégé de la pluie et où l'humidité peut progressivement s'évaporer. Le bois sec ne grésille pas dans le feu et ne laisse pas de traces de suie sur la vitre.

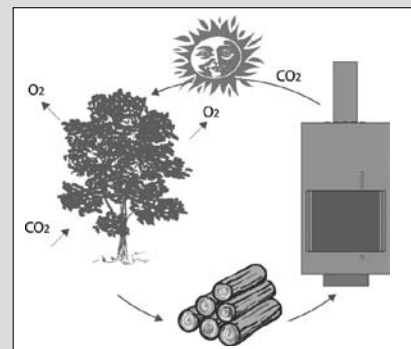

DE BÛCHES



1. bois d'allumage (± 2x2x30cm)



2. bois épais (± 4x4x30cm)



3. bûche massive (± 7x7x30cm)

Wir gratulieren Ihnen zum Kauf Ihres Außenofens. Mit dieser Anleitung möchten wir Sie über die sachgemäße Verwendung und die Kunst des guten Heizens informieren. Ihr Ofen wird sich an jeder Stelle anders verhalten, ganz einfach weil die Umstände andere sind. Das Wetter und die Qualität des Holzes bestimmen groenteils das Heizverhalten Ihres Außenofens.

EINIGE TIPS

- Stellen Sie den Außenofen auf eine feste Fläche.
- Achten Sie darauf, daß es in nächster Nähe des Ofens nichts gibt, was nicht feuer- oder hitzebeständig ist.
- Heizen Sie trockenes und sauberes Holz. Das gilt also auch für das Anzündpapier und die Pappe.
- Heizen Sie stets auf einem Aschebett. Dieses bildet eine Isolierschicht für das Feuer und ein gutes Bett für den Brennstoff.
- Entfernen Sie die überflüssige Asche mit einer Schaufel. Die Asche nie mit einem Staubsauger entfernen, da das Feuer noch tagelang nachglühen kann.

SO HEIZEN SIE DIE AUSSENÖFEN

1. Um die Wetterbeständigkeit Ihres Außenofens zu erhöhen, empfiehlt es sich, den Ofen zu heizen, sobald er zum ersten Mal draußen aufgestellt wird.
2. Den Ofen mit Papier, Pappe oder Feueranzündern und eine ordentliche Menge Anbrennholz anmachen. Luftig stapeln, damit die Flamme alle Chancen hat. Heizen Sie den Ofen einige Zeit lang gut durch, so daß Sie einen guten Zug und ein gutes Unterfeuer für dickeres Holz erhalten (siehe Holzdicke).
3. Wenn der Ofen eine Weile gut brennt, ihn mit etwas massiveren Scheiten auffüllen. Luftig stapeln. Die Menge hängt vom Wärmebedarf ab.

DIE WUCHT DES FEUERS

Eigentlich ist nur wenig gewachsen gegen ein richtiges heißes Feuer. Ihr Ofen könnte auch durch exzessives Heizen beschädigen. Das vor zu beugen darf in ihrem Ofen nicht mehr als 4 Kilogramm trockenes Holz gleichzeitig verbrennt werden. 4 kg ist etwa gleich 4 massiven Holzscheiten; Holzfeuchtigkeitsgehalt vorzugsweise maximal 15%. Die Konstruktion und angewendete Materialien des Ofens sind dementsprechend gewählt worden um ein verantwortetes Feuer beherrschen zu können und zu widerstehen. Demnach heizen Sie mit Vernunft.

WARTUNG

Das Wetter hat immer Einfluß auf Ihren Außenofen. Nach einiger Zeit wird auf den Stahlteilen eine leichte Rostbildung auftreten. Das ist normal. In den Küstengebieten werden sich Wettereinflüsse eher zeigen.

1. Der Ofen läßt sich mit einem nichtfaserigen Tuch und magerem Seifenwasser reinigen. Leicht beschädigte Stellen können Sie mit einem Schmirgeltuch und hitzebeständigem Spezialofenlack wiederherstellen. Fragen Sie Ihren Lieferanten um Rat.
2. Es empfiehlt sich, die beweglichen Teile jährlich vor der neuen Heizperiode einzufetten. Fragen Sie Ihren Lieferanten um Rat.

DIE GUTE WÄRME VON HOLZ

Sie haben einen Holzofen gekauft. Holz ist als Brennstoff in mancher Hinsicht eine ideale Wahl. Was ist aber Holz eigentlich? Unter dem Einfluß des Sonnenlichts baut ein Baum Holzzellen aus CO₂ (Kohlendioxid), Wasser und Mineralen auf. In seinem Wachstumsprozeß nimmt der Baum aus der Luft CO₂ auf und gibt dafür in Tausch Sauerstoff ab. Deshalb ist ein Spaziergang im Wald so gesund. Auch was die Umwelt betrifft ist Holz als Brennstoff ideal. Wenn wir Holz ungestört faulen lassen, wird ebensoviel CO₂ freiwerden wie in dessen Verbrennung. Umwelttechnisch wird Holz dann als 'CO₂-neutral' bezeichnet.

Nur trockenes Holz eignet sich als Brennholz.

Nicht jedes Holz eignet sich als Brennholz. Sie heizen richtig mit Holz, das mindestens eineinhalb Jahre 'lufttrocken' gelagert hat. Das heißt: am liebsten gespaltetes Holz unter einer Überdachung, das geschützt gegen Regen seine Feuchtigkeit langsam verdunsten lassen kann. Trockenes Holz zischt nicht im Feuer und beschmutzt das Glas nicht mit Ruß.

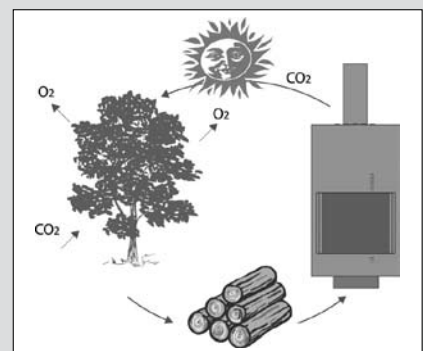

HOLZDICKEN



1. Anbrennholz (± 2x2x30cm)



2. Dickeres Holz (± 4x4x30cm)



3. Massives Holz (± 7x7x30cm)

Congratulazioni per l'acquisto della Sua stufa da esterno. Il presente manuale si propone di informarla sulle corrette modalità di utilizzo e sull'arte di accendere un buon fuoco. La Sua stufa si comporterà in maniera differente a seconda del luogo dove si trovi, perché le condizioni possono essere differenti. Il tempo e la qualità del legno influiscono in gran parte sul comportamento della Sua stufa.

ALCUNI TRUCCHI

- Posizionare la stufa da esterno su una superficie robusta.
- Assicurarsi che non si trovino oggetti o materiali che non sono resistenti al fuoco o al calore nelle immediate vicinanze della stufa.
- Utilizzare della legna secca e pulita. Ciò si riferisce ovviamente anche alla carta ed al cartone utilizzati per accendere il fuoco.
- Accendere il fuoco sempre sopra uno strato di cenere. Questo è uno strato isolante per il fuoco ed una buona base per il materiale combustibile.
- Togliere la cenere in eccesso con una paletta. Non aspirare mai la cenere con l'aspirapolvere perché la brace può essere incandescente per giorni.

COME UTILIZZARE STUFE DA ESTERNO

1. Per migliorare la resistenza della Sua stufa da esterno alle intemperie, si consiglia di accendere la stufa non appena è collocata all'esterno per la prima volta.
2. Accendere il fuoco con carta, cartone o cubetti accendifuoco e un bel po' di legna da ardere. Accatastare la legna in maniera da lasciare aria sufficiente tra i pezzi di legna per far sì che la fiamma possa svilupparsi. Alimentare bene il fuoco nella stufa per un certo tempo per migliorare il tiraggio e creare delle braci per pezzi di legna più grossi (vedi spessore dei pezzi di legna).
3. Quando la stufa funziona per un certo tempo, aggiungere pezzi di legna più massicci. Accatastare i ceppi in maniera da lasciare aria sufficiente tra i ceppi. La quantità è determinata dal fabbisogno di calore.

LA FORZA DEL FUOCO

È un dato di fatto che pochi elementi possono resistere al fuoco. Anche la vostra stufa può surriscaldarsi. Per evitarlo, cercate di non caricare più di 4 kg di legna alla volta. 4 kg equivalgono a 4 ceppi massicci di legna; di preferenza, il contenuto di umidità della legna non è superiore al 15%. I materiali che compongono la stufa sono stati prescelti per sopportare e resistere ad un fuoco moderato. Fate quindi fuoco con moderazione.

MANUTENZIONE

Il tempo influisce sempre sulla Sua stufa. Col passar del tempo può formarsi della ruggine leggera sulle parti di acciaio. Ciò è normale. Le influenze atmosferiche sono più forti nelle zone costiere.

1. Per pulire la stufa, si consiglia di utilizzare panno non filaccioso ed un po' di acqua saponata. Eventuali danni di lieve entità possono essere eliminati utilizzando un panno abrasivo e della vernice speciale per stufe resistente al calore. A tale proposito, si consiglia di rivolgersi al proprio rivenditore di fiducia.
2. Si consiglia di ingrassare le parti mobili ogni anno prima che inizi la stagione in cui si inizierà a utilizzare la stufa. A tale proposito, può rivolgersi al proprio rivenditore di fiducia.

IL BUON CALDO DAL LEGNO

Avete acquistato una stufa a legna. Per molti versi, il legno, in qualità di combustibile, è la scelta ideale. Ma cos'è esattamente il legno? Sotto l'influenza della luce solare, un albero genera le sue cellule del legno dal CO₂ (anidride carbonica), dall'acqua e dai minerali. In realtà si può dire che il legno sia un accumulo di energia solare. Nel suo processo di crescita, l'albero prende il CO₂ dall'aria e restituisce ossigeno. Ecco perché, anche per l'ambiente, il legno è il combustibile ideale. Se lasciato morire o se bruciato, il legno rilascia la stessa quantità di anidride carbonica. Ecco perché, in termini ambientali, si dice che il legno è "CO₂-neutrale".

Solo la legna secca è "legna per stufa"

Non tutti i tipi di legna si possono qualificare "legna per stufa". Una buona combustione può essere ottenuta solo utilizzando legna lasciata stagionare per almeno 18 mesi. Il posto migliore per immagazzinare la legna è un luogo ventilato e protetto dalla pioggia. La legna secca brucia meglio, ha maggiore resa e non sporca il vetro.

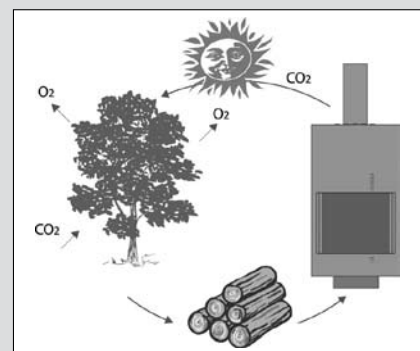

ORDINE PREFERENZIALE PER L'UTILIZZO DI LEGNA



1. Legnetti minuti (± 2x2x30cm)



2. Pezzo di legno più spesso (± 4x4x30cm)



3. Solido ceppo (± 7x7x30cm)

Harrie Leenders Haardkachels
Industrieweg 25, 5688 DP Oirschot, The Netherlands
Tel. +31 (0)499 572710, Fax +31 (0)499 573714
info@leenders.nl **www.leenders.nl**

Harrie Leenders
